



Arbi

Bathroom

collection

GAME<sup>15</sup>

**index**

**p 02—11**  
comp. 25

**p 12—21**  
comp. 26

**p 22—31**  
comp. 27

**p 32—41**  
comp. 28

**p 42—51**  
comp. 29

**p 52—61**  
comp. 30

**p 62—71**  
comp. 31

**p 72—81**  
comp. 32

Il rigore della geometria e del color cenere si sposano con le forme fluide del lavabo Vela in tekno. Il lungo piano in cristallo satinato cenere offre un comodo spazio d'appoggio, che esalta la pulizia compositiva della composizione. Infine, grazie all'appoggio a terra e allo zoccolo in alluminio spazzolato H 5 cm il mobile risulta particolarmente capiente, sfruttando tutto lo spazio a disposizione.

The accuracy of geometry and colour cenere join the fluid shapes of Vela washbasin in tekno. The long top in cenere satin glass offers a wide and comfortable surface that emphasizes the clean lines of the composition. The floor-standing bases, on a 5 cm high aluminum plinth, occupy all the available space becoming particularly capacious.

La rigueur de la géométrie et de la teinte cenere forment une belle ambiance avec les formes fluides de la vasque Vela en tekno. Le plan en cristal satiné cenere a une ample surface pour poser les objets et donne continuité à la composition. Enfin, grâce à l'appui au sol et au socle en aluminium brossé H.5 cm, le meuble devient vraiment spacieux, utilisant toute l'espace disponible.

Die geometrischen Linien und die Farbe Cenere verbinden sie sich mit das Waschbecken Vela aus Tekno. Die Materialien der Komposition werden die Protagonisten des Badezimmers sein, wie in eine Kunstgalerie. Die satinierte Glasplatte in der Farbe Cenere bietet eine bequemer Ablage dass erhebt die Sauberkeit des Komposition. Am Ende, dank der Sockel aus Aluminium H.5 cm, das Möbel scheint geräumig zu sein mit die Verwendung der Platz zur Verfügung.

Строгость геометрии и цвет Сенеge соединяются с плавными формами раковины Vela из материала Текно. Удлиненный топ из сатинированного стекла Сенеge предлагает удобное пространство для различных предметов. И, наконец, благодаря напольному исполнению и цоколю из матового алюминия H 5 см, мебельная композиция становится особенно вместительной при использовании всего пространства.

**dimensioni** L 211 × P 51 cm

—  
**finiture** AQ CENERE OPACO / 100 BIANCO OPACO

**lavabo** Vela in tekno

**piano top** cristallo satinato Sp. 1 cm AQ cenere

**specchiera** De Lux L 70 × H 73.4 cm con led sopra/sotto

**vasca** Edge in tekno

**N.B.** pensili Sky con apertura push-pull

## GAME<sup>15</sup> composizione 25

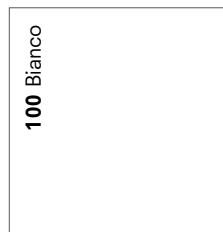













Linee pulite e atmosfere eteree, si incrociano e si intrecciano in questa lunga composizione laccata bianco opaco e sono enfatizzate dalla maniglia Profile, anch'essa bianca. La specchiera Cromoterapia crea un gioco di luci colorate, che valorizza l'intera composizione: i colori della luce led si alternano a piacere, grazie ad un pratico telecomando, illuminando in modo spiritoso il rigore del piano top con vasca integrata Kuki in tekno opaco.

Clean lines, ethereal atmospheres meet and melt in this long white matt composition and the white handle Profile emphasizes these characteristics. Mirror Cromoterapia creates a coloured trick of light enriching the entire composition: the alternation of the colours of the led light can be changed by a remote control to light up the straight worktop with washbasin KUKI in tekno.

Lignes définies, ambiances éthérées se retrouvent ensemble dans cette grande composition en laqué blanc mat, exaltée par la poignée Profile, elle aussi blanche. Le miroir Cromoterapia crée un jeu de lumière qui valorise l'entière composition: les coloris du led se alternent avec un télécommande, éclairant dans une façon sympathique le plan top en tekno mat avec vasque Kuki.

Saubere Linien, luftiges und strenge Geometrien verbinden sie sich zusammen in diese Komposition Weiß matt lackiert mit die Griffleiste Profile in matt Weiß. Der Spiegel Cromoterapia erstellt eine lustiges Lichtspiel, dass die ganze Komposition verstärkt, die Farben, die die Waschtischplatte Kuki erleuchten, können mit eine praktische Fernbedienung gewechselt werden. Die Unterschränke mit Innenschublade erlauben viel Stauraum.

Чистые линии и воздушная атмосфера пересекаются и переплетаются в этой длинной композиции в Bianco opaco и подчеркиваются ручкой Profile, окрашенной в тот же цвет Bianco. Зеркало Cromoterapia создает игру цветных огней, подчеркивающих всю композицию: цветовой режим подсветки легко регулируется благодаря пульту, освещая строгие линии столешницы с раковиной Kuki из материала Tekno.

**dimensioni** L 241 × P 50.5 cm

—  
**finiture** 100 BIANCO OPACO / TEKNO BIANCO

**lavabo** Kuki in tekno bianco Sp. 1.2 × L 241 × P 50.5 cm

**specchiera** Cromoterapia L 120 × H 61,2 cm

## GAME<sup>15</sup> composizione 26

tekno bianco

100 Bianco

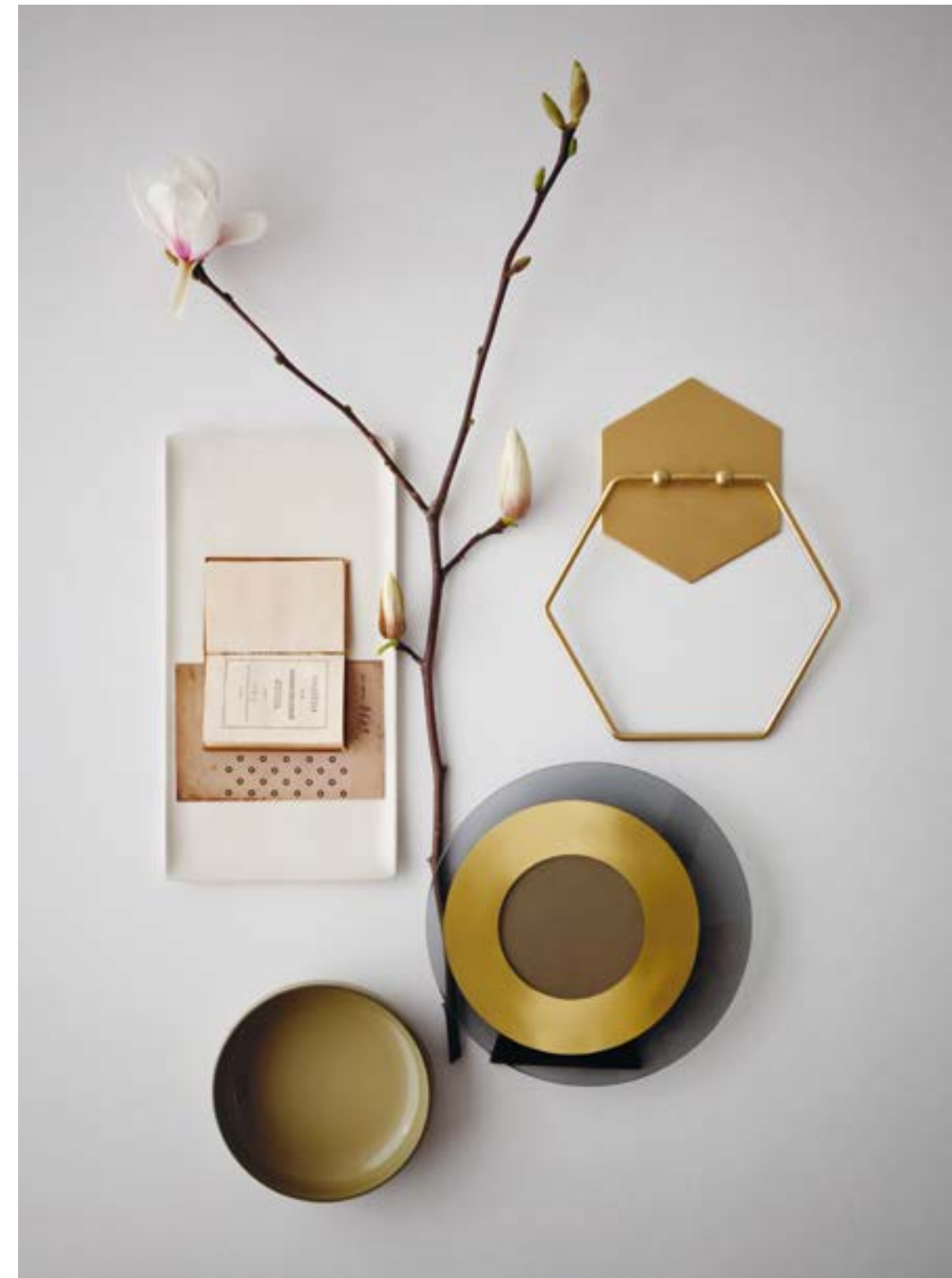





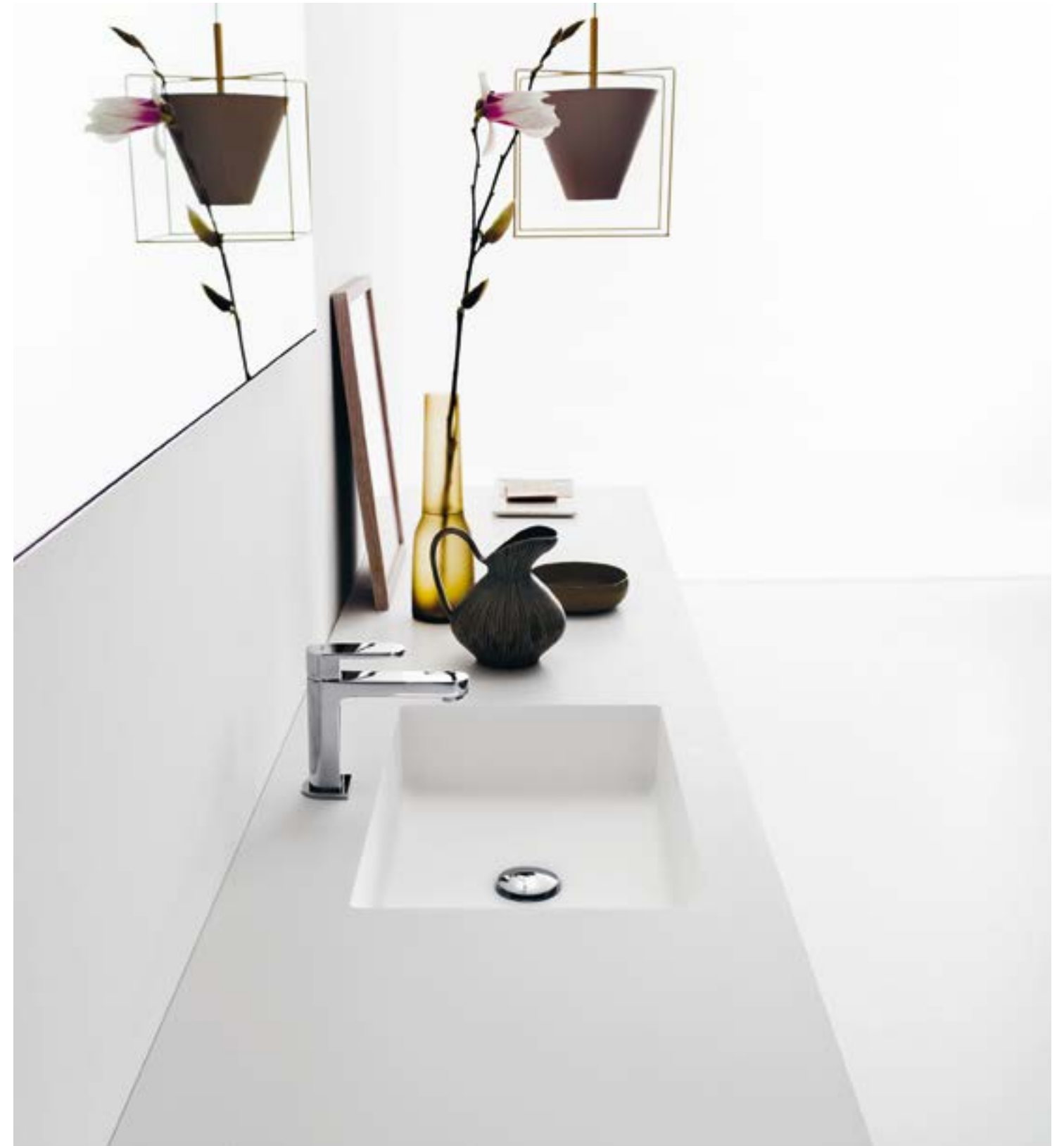







Quasi una scultura domestica, creata da elementi pensili e vani a giorno, per interpretare il proprio bagno con originalità. La matericità del Rovere Antico Grezzo contrasta con le superfici laccate lucide bianche, Terranova e Ceruleo delle basi e dei pensili. Il lavabo Shui Alto in ceramica bianca riprende la brillantezza delle basi e la specchiera Light, diventa la protagonista indiscussa dell'ambiente.

Wall units and open elements create a domestic sculpture giving your bathroom a new and original look. The natural finishing of Rovere Antico Grezzo is in contrast with the glossy surfaces of bases and wall units in white, Terranova and Ceruleo colours. Shui Alto washbasin in white ceramic recalls the gloss of the bases and Light mirror becomes the main character of this room.

Presque une sculpture domestique, crée par des éléments hauts et d'autres ouverts pour une SDB originale. Le Rovere Antico Grezzo est en contraste avec les surfaces en blanc brillant, Terranova et Ceruleo. La vasque Shui Alto en céramique blanche rappelle l'éclat des bases et le grand miroir Light, avec sa grand choix des dimensions devient la protagoniste de l'ambiance.

Wie eine Skulptur zu Hause, erstellt durch Hängeschränke und offenes Elemente um das Badezimmer zu interpretieren. Das Material in Eiche Antico Grezzo, steht im Kontrast mit die Oberflächen Weiß lackiert, Terranova und Ceruleo des Unterschränke. Das Waschbecken Shui Hoch aus Keramik erscheint die Glanzigkeit des Unterschränke und der Spiegel Light, lieferbar in verschiedene Massen, ist der Protagonist der Raum.

Почти домашняя скульптура, созданная из навесных шкафов и открытых элементов, которая делает вашу ванную комнату оригинальной. Отделка Rovere Antico Grezzo в контрасте с крашеными глянцевыми поверхностями Bianche, Terranova и Ceruleo тумб и навесных шкафов. Раковина Shui Alto вбирает в себя блеск и яркость от тумб и зеркала Light, становясь центром окружающего пространства.

## GAME<sup>15</sup> composizione 27

**dimensioni** L 243.5 × P 50.5 cm  
(con sporgenza portasalviette)

**finiture** 110 BIANCO LUCIDO / 8A5 ROVERE ANTICO GREZZO / LF TERRANOVA LUCIDO / 02 CERULEO OPACO

**lavabo** Shui alto in ceramica

**piano top folding** Sp. 12.2 × L 240 × P 50.5 cm in rovere Antico Grezzo

**specchiera** Light L 60 × H 130 cm

**portasalviette** Linus

**vasca** Kuvet in mineralguss

**N.B.** pensili con apertura push-pull

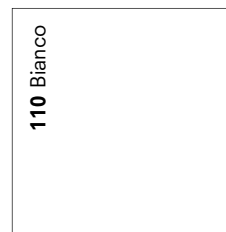













Il rovere Antico si veste della nuova finitura sbiancata: il rovere fa da fondo, mentre il bianco disegna venature e irregolarità, che diventano elemento decorativo e di pregio. Il piano H 12,2 cm diventa la superficie ideale per enfatizzare il nuovo lavabo Seife in ceramica e la specchiera Play rappresenta il giusto completamento alla composizione, grazie al delicato movimento della cornice.

Rovere Antico is dressed with a new finishing "sbiancato": oak is the background colour while white colour draws the woodgrain and the roughness of the material, elements that here become decorative and precious. The H 12,2 cm top is the ideal surface to emphasize the new ceramic washbasin Seife, while Play mirror perfectly completes the composition with its gently shaped frame

Le Rovere Antico s'habille avec cette nouvelle finition blanche: le chêne est son fond et le blanc emphatise ses nervures ou irrégularités et le rende un élément décoratif précieux. Le plan H. 12,2 est la surface parfaite pour mettre en relief la nouvelle vasque Seife en céramique et le miroir Play est l'élément idéal pour compléter la composition.

Eine Stilvolles Badezimmer, spielt zwischen Eiche Antico Sbiancato und Weiß Hochglanz lackiert. Das Holz Eiche Antico verkleidet sich mit die neue Farbe Sbiancato: die Weiße Farbe zeichnet die Maserung und die Unregelmäßigkeiten des Holzes. Die Abdeckplatte H.12,2 ist die ideale Oberfläche für das neue Waschbecken Seife aus Keramik und der Flächenspiegel Play ist der richtige Abschluss der Komposition.

Дуб Античный получил новую отделку sbiancato (выбеленный): в основе сам дуб, в то время как Белый рисует прожилки и неровности, являющиеся декоративным и ценным элементом. Высокий топ H 12,2 см становится идеальной поверхностью, подчеркивающей новую керамическую раковину Seife. Зеркало Play является идеальным завершением композиции, плавными волнистыми линиями своей рамки.

## GAME<sup>15</sup> composizione 28

**dimensioni** L 180.3 × P 50.5 cm

—  
**finiture** 110 BIANCO LUCIDO / 8A6 ROVERE ANTICO SBIANCATO

**lavabo** Seife in ceramica

**piano top folding** Sp. 12.2 × L 180.3 cm in rovere Antico Sbiancato

**specchiera** Play L 90 × H 90 cm

**faretto** Genius led

**N.B.** 1° cassetto senza sagomatura (optional): verificare la posizione degli scarichi.

**N.B.** Sponde cassetti nere (optional).

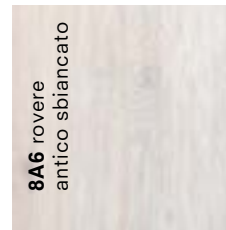

8A6 rovere  
antico sbiancato



110 Bianco















Un atmosfera intima e ricercata, per questa piccola composizione formata da basi e vani a giorno. Il bianco lucido dei fianchi di tamponamento, del fondo e del piano top in mineralguss con vasca integrata Naxos incornicia le basi laccate color Creta opaco, sottolineando la differenza di profondità. La specchiera Light, in appoggio sul piano, è completata dal faretto alogeno Plano a luce calda.

An intimate and precious atmosphere is the perfect place for this small composition composed of bases and open units. Sides, bottom panel and top in mineralguss with integrated washbasin Naxos create a white frame all around the matt lacquered Creta bases and underline the difference in depth between bases and open units. Light mirror is completed by Plano spotlight.

Une ambiance intime et recherchée, pour cette petite composition composée par des éléments ouverts. Les joues de finition en blanc brillant, le panneau du dessous et le plan en mineralguss avec vasque intégrée Naxos encadrent les bases en Creta mat mettant en relief la différence de profondeur. Le miroir Light posé sur plan se complète avec le spot Plano à lumière chaude.

Eine tolle Atmosphäre, eine Raum mit Stil ist die richtige Rahmen für diese kleine Komposition mit Unterschränke und offenes Elemente. Die Weiß Hochglanz Farbe von die Außenseiten, Unterboden und die Abdeckplatte aus Minerlaguss mit integrierte Becken Naxos macht der Rahmen für die Unterschränke Creta lackiert. Der Spiegel Light, aufgesetzt auf die Abdeckplatte, ist mit die Halogenlampe Piro präsentiert.

Изысканная и интимная атмосфера в этой небольшой композиции, состоящей из тумб и открытых элементов. Цвет Bianco lucido торцевых панелей, основания и столешницы из mineralguss с раковиной Naxos обрамляет тумбы, окрашенные в цвет Creta opaco, тем самым подчеркивая разницу в глубине по сравнению с открытыми элементами. Зеркало Light дополнено галогеновым светильником Plano.

## GAME<sup>15</sup> composizione 29

**dimensioni** L 142.9 × P 20.8 / 50.5 cm

—  
**finiture** 110 BIANCO LUCIDO / AN CRETA OPACO

**lavabo** Naxos in mineralguss Sp. 1.2 × L 107.9 × P 50.5 cm

**specchiera** Light FM L 72,4 × H 107 cm

**faretto** Plano alogeno

**vasca** Kuvet in mineralguss

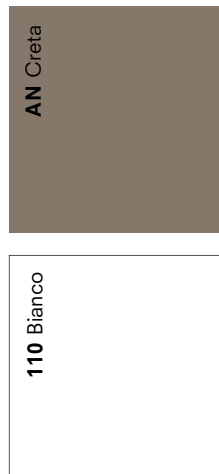







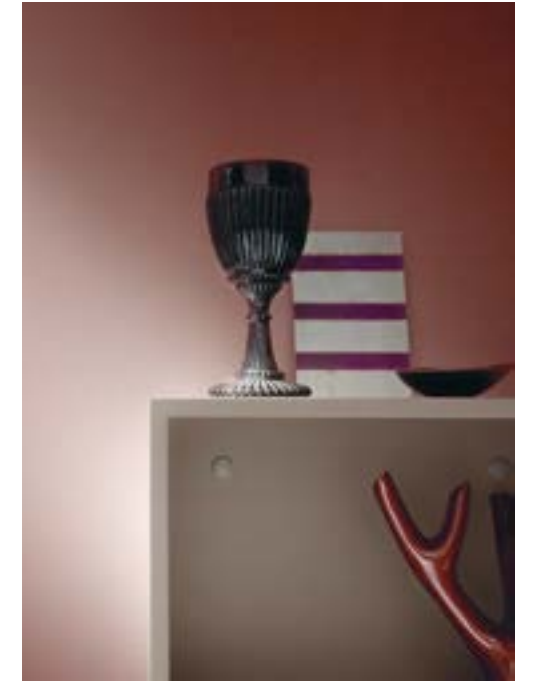

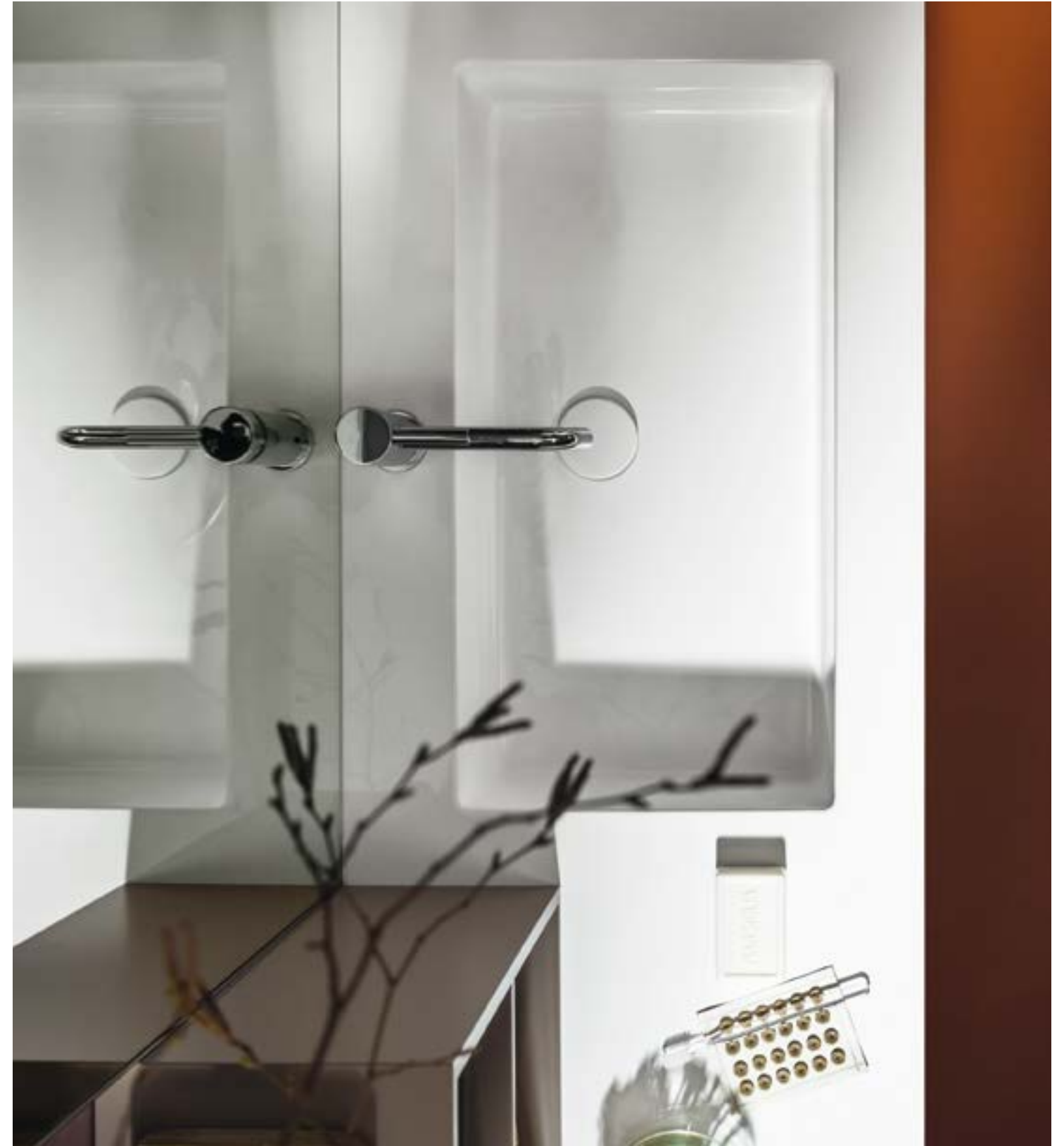





Un accostamento dinamico di volumi lineari, un contrasto marcato tra i pesi, un sapiente abbinamento di materiali sono le peculiarità di questa soluzione laccata bianca lucida. Il piano in laminato Porfido con la sua matericità crea un piacevole contrasto con i frontali. Il lavabo Shui Basso e la specchiera Luce, con le loro linee minimaliste e pulite, rappresentano completamenti ideali.

A dynamic match between linear volumes, a strong contrast between the dimensions, a wise combination of materials are the characteristics of this white glossy composition. The rough finishing of worktop in laminate Porfido creates a nice contrast with the smoothness of the fronts. Shui Basso washbasin and Luce mirror are two perfect complements with their minimalistic lines.

Un ensemble dynamique des volumes linéaires, un grand contraste des poids, un choix des matières différentes sont la spécificité de cette solution en laqué blanc brillant. Le plan en laminato Porfido forme un agréable contraste avec l'éclat des façades. La vasque Shui Basso en céramique et le miroir Luce avec des spots intégrés et leur ligne minimaliste complètent la composition.

Eine Verbindung von dynamische und gerade Elementen, eine Kombination von Materialien ist die Besonderheit dieser Kombination Weiß lackiert. Die Laminam Platte Porfido H.6 cm gibt an die Komposition eine schöne Kontrast mit die Glänzigkeit der Oberfläche. Das Waschbecken Shui Basso aus Keramik und der Flächenspiegel Luce mit integrierte Leuchte sind die richtige Ergänzungen zu dieser Kombination.

Динамичное сочетание объемных линий, ярко выраженный контраст между элементами, умелое сочетание материалов являются особенностями этой композиции, окрашенной в цвет БIANCA lucida. Отделка столешницы из ламината Porfido с эффектом камня создает приятный контраст с блеском фасада. Раковина Shui Basso и зеркало Luce с их линиями представляют собой идеальное дополнение композиции.

**dimensioni** L 240 × P 50.5 cm

—  
**finiture** 110 BIANCO LUCIDO / LAMINATO PORFIDO

**lavabo** Shui basso in ceramica

**piano top** laminato Porfido Sp. 6 cm

**specchiera** Luce L 120 × H 49 cm

**vasca** Egitto in mineralguss

## GAME<sup>15</sup> composizione 30



laminato Porfido

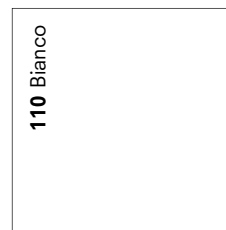

110 Bianco

















Una sala da bagno essenziale, tutta da vivere e da condividere: a iniziare dalla composizione con piano top con doppia vasca Kuki in M.T. Vanila. La base centrale a quattro cassetti diventa una pratica soluzione per gli oggetti di uso frequente ed i cassettoni con cassetto interno ottimizzano in modo ideale lo spazio disponibile. I due faretti Dino a led illuminano il piano e conferiscono un'atmosfera di piacevole quotidianità.

An essential bathroom that we can live and share, starting from the worktop with double integrated washbasin Kuki in technical marble Vanila. The central base with four drawers is a practical solution where to keep your everyday tools and optimize all the available space. Two led spotlights Dino illuminate the worktop creating an atmosphere of pleasant everyday life.

Une SDB essentielle, à vivre et à partager: le tout commence par une double vasque Kuki en marbre technique Vanila suivie par une base centrale avec 4 tiroirs qui est la solution idéale pour ranger les éléments et les tiroirs optimisent l'espace disponible en le rendant un concentré de praticité. Les deux spots Dino à led donnent un aspect de agréable quotidienneté.

Ein einfaches Badezimmer, zum Leben und zum Teilen: starten mit die Komposition mit Doppelwaschbecken KUKI in Marmor Vanila. Sehr praktisch ist die mittlere Element mit 4 Schubladen für mehr Stauraum und die größere Schubladen mit Innenschubladen optimieren den Platz dass zur Verfügung gibt. Die Leuchte Dino mit Led an den Spiegel Light montiert erleuchten die Platte und verleihen eine gute Atmosphäre.

Восхитительная ванная комната, созданная для жизни и ощущений: начиная с мебельной композиции со столешницей с двойной раковиной Kuki из мрамора Vanila. Центральная тумба с 4-мя выдвижными ящиками станет удобным решением для хранения предметов, а внутренние ящики прекрасно оптимизируют свободное пространство. 2 светильника Dino освещают столешницу и создают приятную атмосферу.

**dimensioni** L 171 × P 50.5 cm

—  
**finiture** 100 BIANCO OPACO / C0 JUTA OPACO / MARMO TECNICO VANILA

**lavabo** Kuki doppia vasca in M.T. Vanila

Sp. 2 × L 171 × P 50.5 cm

**specchiera** Light L 170 × H 61.2 cm

**faretti** Dino led L 40 cm

**vasca** Tub in mineralguss

## GAME<sup>15</sup> composizione 31

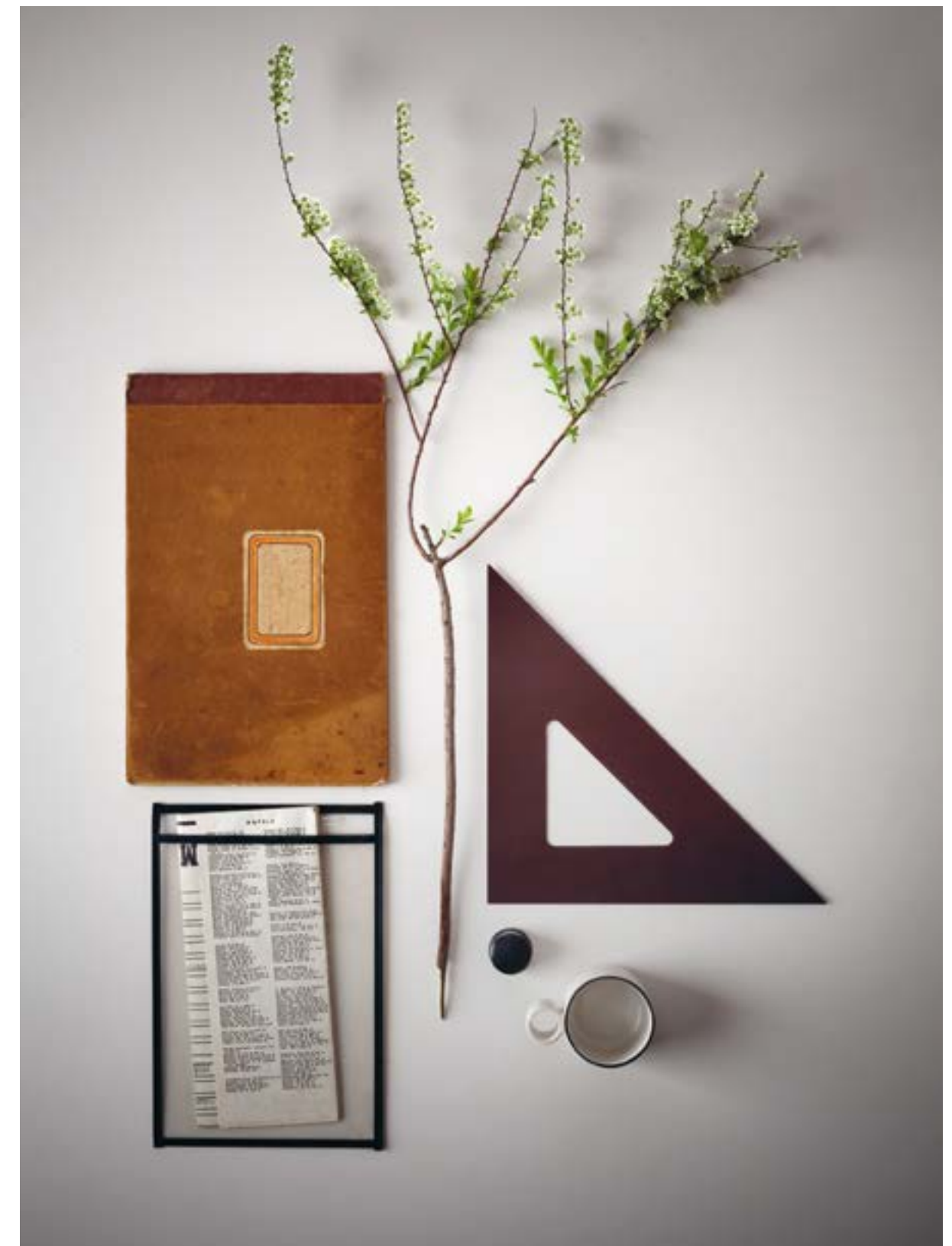
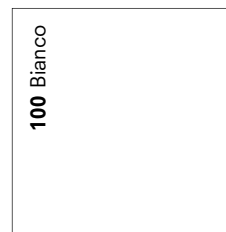
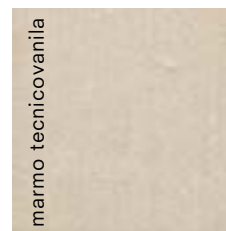











Una personalità decisa anima questa composizione basata su forti volumi e su un espressivo gioco tra lucido e opaco nelle finiture. La forma circolare dello specchio si antepone alla linearità dei mobili bilanciando perfettamente le forme ed il piano H 12,2 laccato lucido diventa un lampo di luce che interrompe i frontali opachi. Tre colonne affiancate, due opache e una lucida, completano la composizione.

A strong personality gives life to this composition, based on strong volumes and on an expressive game between glossy and matt finishes. The round shape of the mirror perfectly balances the straight lines of the furniture. The 12,2 cm high top becomes a burst of light breaking the opacity of matt fronts. Three tall units, two matt and one glossy, nicely complete the composition.

Une personnalité forte est l'âme de cette composition qui se base sur des volumes forts et sur un jeu entre brillant et mat dans les finitions. La forme circulaire du miroir est en contraste avec la linéarité des meubles et le plan h.12,2 laqué brillant devient qui contraste les façades en mat. Trois colonnes approchées, deux en mat et une en brillant, complètent la composition.

Eine starke Persönlichkeit für diese Kombination, mit einer starken Spiel zwischen Hochglanz und matt Ausführung. Die Griffe in der gleiche Ausführung wie der Möbel, lauern sie sich mit die Komposition und geben eine Minimalistische Akzent. Die runde Form des Spiegels setzt sich hingegen die gerade Möbeln. Die Platte h.12,2 in Hochglanz wird wie eine Lichtstrahl durch die matte Ausführung der Fronten. Drei Hochschränke nebeneinander, zwei mit matte Ausführung und eine Hochglanz beenden die Komposition.

Исключительная индивидуальность — Исключительная индивидуальность — душа этой композиции, основанная на эффектных объемах и на игре между глянцевой и матовой отделкой. Круглая форма зеркала акцентирует внимание на прямолинейность мебели, прекрасно уравновешивая формы. Глянцевая столешница H 12,2 см становится вспышкой света среди матовых фасадов. 3 колонны, 2 матовые, 1 глянцевая, дополняют композицию.

**dimensioni** L 85.2 × P 50.5 cm  
+ colonne L 105 × H 125.4 × P 37 cm

—  
**finiture** AV PETROLIO OPACO / LV PETROLIO LUCIDO  
**lavabo** Beauty 60 in ceramica  
**piano top folding** Sp. 12.2 × L 85.2 × P 50.5 cm  
laccato Petrolio lucido  
**specchiera** Light tonda ø 85 cm  
**faretto** D-Point led  
**N.B.** 1° cassetto senza sagomatura (optional):  
verificare la posizione degli scarichi.  
**N.B.** Sponde cassetti nere (optional).

## GAME<sup>15</sup> composizione 32

AV / LV Petrolio













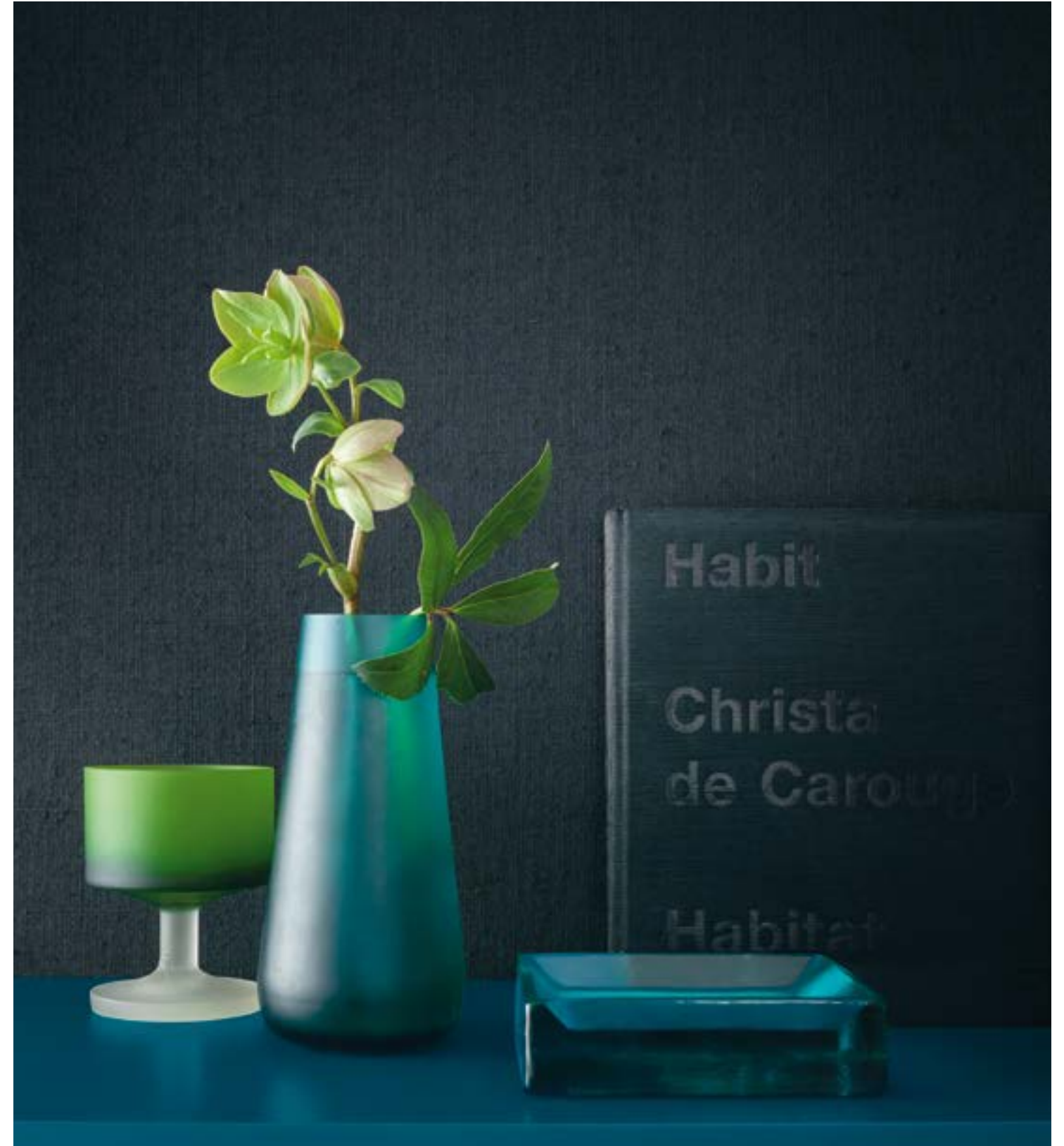



Arbi, 2015  
p — 85Collezione Game<sup>15</sup>  
finiture00 / 00 \*  
il primo codice fa riferimento alla finitura opaca,  
il secondo si riferisce a quella lucida.

<b>AA / LA</b> Blue Jeans		<b>01 / 51</b> Blu Elettrico		<b>AB / LB</b> Blu Provenza		<b>A7 / L7</b> Azzurro Onda		<b>AY / LY</b> Maldive	
<b>02 / 52</b> Ceruleo		<b>AP / LP</b> Nuvola		<b>AV / LV</b> Petrolio		<b>AD / LD</b> Turchese		<b>AZ / LZ</b> Ghiaccio	
<b>19 / 69</b> Grigio Manhattan		<b>AQ / LQ</b> Genere		<b>AX / LX</b> Fumo di Londra		<b>42 / 92</b> Antracite		<b>AW / LW</b> Bosco	
<b>AS / LS</b> Verde Twigg		<b>C1 / N1</b> Tè Verde		<b>C0 / N0</b> Juta		<b>AG / LG</b> Corda		<b>AH / LH</b> Safari	
<b>AN / LN</b> Creta		<b>AF / LF</b> Terranova		<b>18 / 68</b> Cacao		<b>27 / 77</b> Carruba		<b>26 / 76</b> Nero	
<b>32 / 82</b> Rosso India		<b>37 / 87</b> Rosso Rubino		<b>31 / 81</b> Rosso Fuoco		<b>AR / LR</b> Tango		<b>39 / 89</b> Arancio	
<b>30 / 80</b> Giallo Solare		<b>AU / LU</b> Polline		<b>09 / 59</b> Ecrù		<b>21 / 71</b> New Pergamon		<b>AT / LT</b> Rosa Babol	
<b>41 / 91</b> Lilla		<b>AM / LM</b> Glicine		<b>AL / LL</b> Lavanda		<b>A8 / L8</b> Melanzana		<b>48 / 98</b> Lampone	
<b>A6 / L6</b> Amarena		<b>AK / LK</b> Ciclamino		<b>A2 / L2</b> Argento		<b>A5 / L5</b> Silver			
<b>A9 / L9</b> Metal		<b>A1 / L1</b> Bronzo		<b>A3 / L3</b> Oro		<b>100 / 110</b> Bianco			

**NB \***  
per la reale tonalità dei  
colori fare riferimento al  
campionario.**GAME<sup>15</sup>**  
laccato opaco e lucido

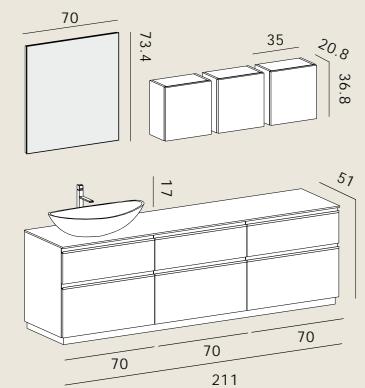

Arbi, 2015  
p — 87Collezione Game<sup>15</sup>  
size compositions

**Game 25** L 211 cm × P 51 cm  
p — 02  
a4 cenere opaco  
/ 100 bianco opaco

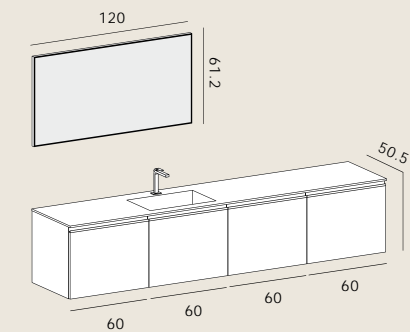

**Game 26** L 241 × P 50.5 cm  
p — 12  
100 bianco opaco  
/ tekno bianco

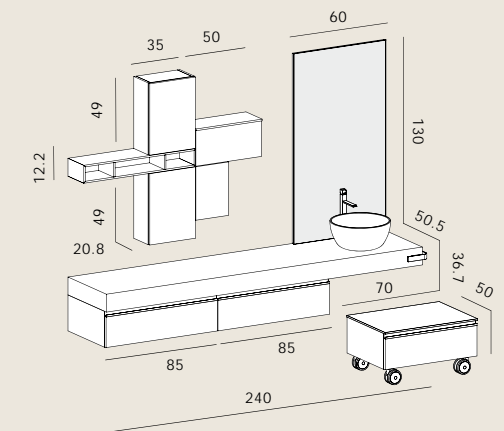

**Game 27** L 243.5 × P 50.5 cm  
p — 22  
(con sporgenza portasalviette)  
110 bianco lucido / 8A5 rovere antico grezzo / lf terranova lucido / 02 ceruleo opaco

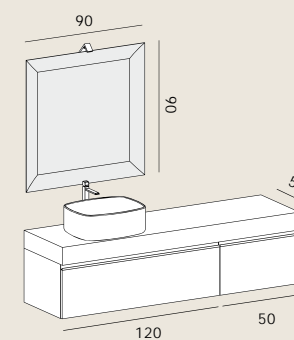

**Game 28** L 180.3 × P 50.5 cm  
p — 32  
110 bianco lucido  
/ 8a6 rovere antico sbiancato

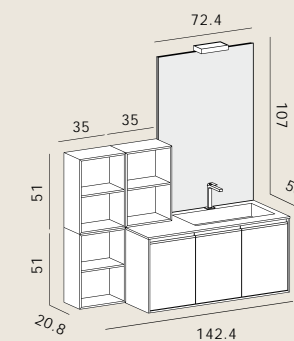

**Game 29** L 142.9 × P 20.8 / 50.5 cm  
p — 42  
110 bianco lucido  
/ an creta opaco

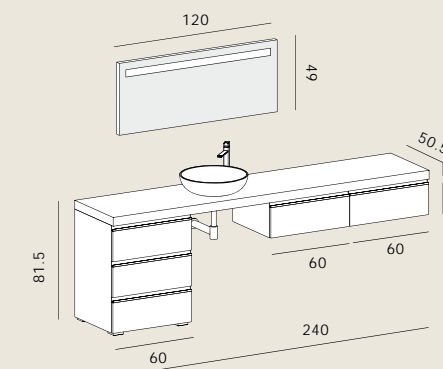

**Game 30** L 240 × P 50.5 cm  
p — 52  
110 bianco lucido  
/ laminato porfido

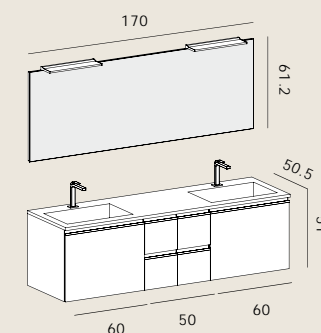

**Game 31** L 171 × P 50.5 cm  
p — 62  
100 bianco opaco / c0 juta opaco  
/ marmo tecnico vanila

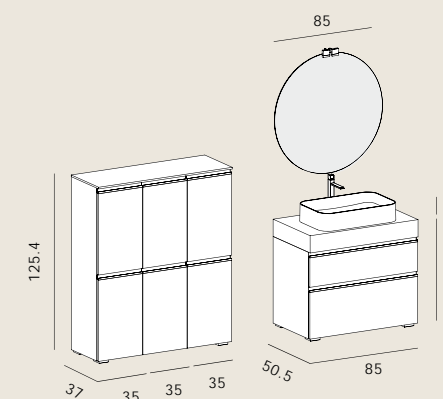

**Game 32** L 85.2 × P 50.5 cm  
p — 72  
+ colonne L 105 × H 125.4 × P 37 cm  
av petrolio opaco / lv petrolio lucido

**GAME<sup>15</sup>**  
size compositions.

**ARBI**  
bathroom

**ARBI ARREDOBAGNO SRL**

viale Lino Zanussi, 34/A  
33070, Maron di Brugnera  
Pordenone / Italy  
T. +39 0434 624822  
F. +39 0434 624991  
W. [www.arbiarredobagno.it](http://www.arbiarredobagno.it)



**CREDITS**

**design**

ufficio tecnico Arbi

**art direction and graphic design**

Barazzuol / Malisan

**styling**

Barazzuol / Malisan  
con Paola Zanetti

**photo**

Photografica /  
Riccardo Munarin

**color separation**

Lucegroup.it

**thanks to**

Garage Gallery, UD  
Factory interni, PN  
Modoluce, TV

**paper**

Favini Crush Mandorla 350 gr  
Fedrigoni Arcoprint 120 gr

**print**

Grafiche Antiga  
© June, 2015



